

**DATRON Dental-Fräswerkzeuge Versand national
Wir sind die schnellsten!**

Bestellen Sie täglich bis 14:30 Uhr und wir bringen alle verfügbaren Artikel noch am selben Tag auf den Versandweg. Expressbestellungen mit Auslieferung am darauffolgenden Werktag sind möglich.
Details zu unseren Zustelloptionen und Preisen erfahren Sie im persönlichen Gespräch mit unserer Hotline.

BESTELLEN SIE GLEICH UNTER:



In unserem Online-Shop: www.webshop.datron.de



Bestellung: tools@datron.de
Werkzeugberatung: cct@datron.de



Bestellhotline: +49 (0) 61 51 - 14 19 - 111
Werkzeugberatung/Competence Center Tools: +49 (0) 61 51 - 14 19 - 480

**DATRON
Dental-Fräswerkzeuge**

Kompatibel mit allen **Zirkonzahn Frässystemen**



Mit Zirkonzahn kompatiblen DATRON Dental-Fräsern sind Sie immer auf der sicheren Seite. DATRON Dental-Fräser sind u.a. mit einer innovativen Beschichtung veredelt und liefern Ihnen dadurch höhere Standzeiten zu günstigen Maschinenstundensätzen. Beim Einsatz mit Ihrer Zirkonzahn Dentalfräsmaschine erhalten Sie mit DATRON Dental-Fräsworkzeugen höchste Präzision und ästhetische Bearbeitungsergebnisse zu einem hervorragenden Preis-Leistungsverhältnis.

Profitieren Sie von unseren innovativen Lösungen und nutzen Sie unser umfangreiches Angebot an DATRON Fräsworkzeugen.

Ihre Vorteile im Überblick:

- Hohe Präzision bei der Bearbeitung von Zirkonoxid, CoCr/Titan, PMMA und Wachs
- Hohe Standzeiten und hervorragendes Preis-Leistungsverhältnis dank optimierter Beschichtungen für die zu bearbeitenden Materialien
- Scharfe Schneidekanten und beste Schneidequalität dank dünner und glatter High-End-Beschichtung

DATRON Dental-Fräser

- | | |
|---|---|
| ■ Für alle gängigen Dentalfräsmaschinen und Materialien | ■ Staffelpreise für Fräsworkzeuge bei artikelreiner Bestellung |
| ■ Höchste Standzeiten und Qualität bei exzellentem Preis-Leistungs-Verhältnis | ■ 4% Skonto bei erteilter Bankeinzugsermächtigung
Bei Fragen zum Thema Bankeinzugsermächtigung wenden Sie sich bitte an rechnungswesen@datron.de |
| ■ Höchste Oberflächengüte der gefrästen Indikationen | ■ Deutschlandweite Lieferung werktags
i. d. R. innerhalb der nächsten 24 Std. ohne Aufpreis bei Bestellung bis 14:30Uhr |
| ■ Umfangreiches Sortiment und 100% Verfügbarkeit | ■ Weltweites Vertriebsnetz |
| ■ Anfertigung von Sonder- und Individualfräsern | |
| ■ Alle Fräser einzeln verfügbar | |

DATRON_Dentalfraesworkzeug_Zirkonzahn_03032025_DE

Stirnradiusfräser

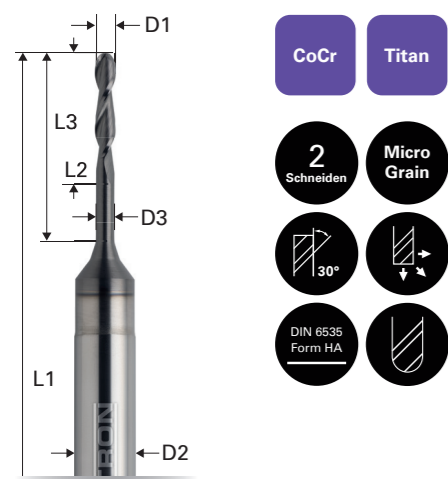



- CoCr Titan
- 2 Schneiden Micro Grain
- 30°
- DIN 6535 Form HA

Fräser typ: Stirnradiusfräser, beschichtet

Merkmale: Hohe Beschichtungshärte und temperaturbeständig speziell für harte und schwer zerspanbare Materialien

Indikationen: Alle fräsbaren Indikationen

Kobalt-Chrom Titan 6 mm Schaft

	Art.-Nr.	D1 (mm)	D2 (mm)	D3 (mm)	L1 (mm)	L2 (mm)	L3 (mm)	R (mm)	Schneiden
	00782154	1.00	6.00	0.95	50.00	2.00	12.00	0.50	2
	00782155	2.00	6.00	1.95	50.00	3.50	12.00	1.00	2
	00782159	3.00	6.00	3.30	50.00	6.00	18.00	1.50	2

Stirnradiusfräser/Torusfräser

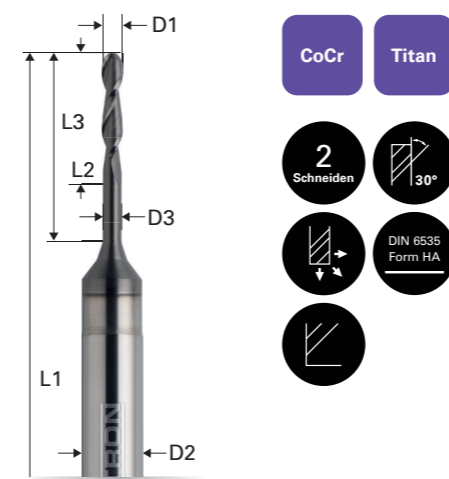

- CoCr Titan
- 2 Schneiden 30°
- DIN 6535 Form HA

Fräser typ: Schafffräser, beschichtet

Merkmale: Sehr scharfe Schneiden, präzise Planflächenbearbeitung, ideal für Schraubenauftragflächen und/oder Konturbearbeitung

Indikationen: Stege, individuelle Abutments, verschraubte Arbeiten, Anschlussgeometrien, Schraubenauftragflächen

Kobalt-Chrom Titan 6 mm Schaft

	Art.-Nr.	D1 (mm)	D2 (mm)	D3 (mm)	L1 (mm)	L2 (mm)	L3 (mm)	R (mm)	Schneiden
	00782153	0.50	6.00	0.47	50.00	0.80	2.50	-	2

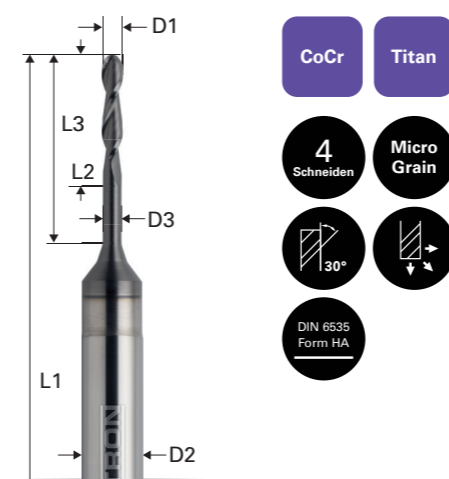



- CoCr Titan
- 4 Schneiden Micro Grain
- 30°
- DIN 6535 Form HA

Fräser typ: Torusfräser, beschichtet

Merkmale: Schruppwerkzeug mit höherem Spanvolumen, ideal als vorgelagertes Werkzeug, um hohen Materialabtrag zu erzielen

Indikationen: Schrupp- bzw. vorgelagertes Werkzeug bei allen gängigen Indikationen

Kobalt-Chrom Titan 6 mm Schaft

	Art.-Nr.	D1 (mm)	D2 (mm)	D3 (mm)	L1 (mm)	L2 (mm)	L3 (mm)	R (mm)	Schneiden
	00782156	1.50	6.00	1.45	50.00	1.50	12.00	0.30	4
	00782157	2.00	6.00	1.95	50.00	3.00	12.00	0.50	4
	00782158	3.00	6.00	2.90	50.00	5.00	18.00	0.75	4

Stirnradiusfräser

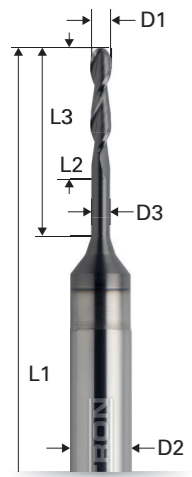

ZrO₂



Fräserart: Stirnradiusfräser, diamantbeschichtet

Merkmale: Sehr hohe Standzeit dank Diamantbeschichtung
Indikationen: Alle fräsbaren Indikationen

Zirkonoxid

3 mm Schaft

	Art.-Nr.	D1 (mm)	D2 (mm)	D3 (mm)	L1 (mm)	L2 (mm)	L3 (mm)	R (mm)	Schneiden
	00782181M	1.00	3.00	0.90	57.00	6.00	12.00	0.50	2
	00782182M	2.00	3.00	1.80	57.00	10.00	18.00	1.00	2

Zirkonoxid

6 mm Schaft

	Art.-Nr.	D1 (mm)	D2 (mm)	D3 (mm)	L1 (mm)	L2 (mm)	L3 (mm)	R (mm)	Schneiden
	00782171M	1.00	6.00	0.90	50.00	6.00	12.00	0.50	2
	00782172M	2.00	6.00	1.80	50.00	10.00	18.00	1.00	2

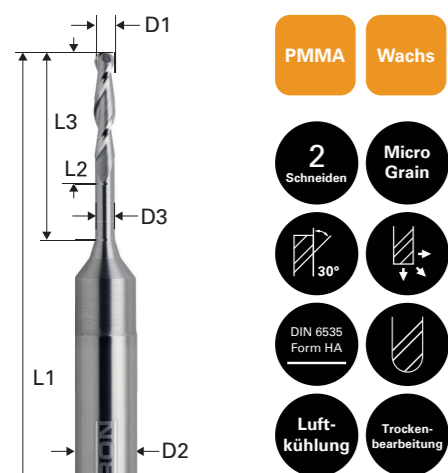

Fräser typ: Stirnradiusfräser, unbeschichtet

Merkmale: Sehr scharfe Schneiden, da nicht nachbehandelt
Indikationen: Alle fräsbaren Indikationen

PMMA/WACHS 3 mm Schaft

	Art.-Nr.	D1 (mm)	D2 (mm)	D3 (mm)	L1 (mm)	L2 (mm)	L3 (mm)	R (mm)	Schneiden
	007821805	0.50	3.00	-	57.00	3.00	9.00	0.25	2
	00782101	1.00	3.00	1.05	57.00	5.00	7.50	0.50	2
	00782181	1.00	3.00	0.90	57.00	6.00	12.00	0.50	2
	00782182	2.00	3.00	1.80	57.00	10.00	18.00	1.00	2

PMMA/WACHS 6 mm Schaft

	Art.-Nr.	D1 (mm)	D2 (mm)	D3 (mm)	L1 (mm)	L2 (mm)	L3 (mm)	R (mm)	Schneiden
	007821905	0.50	6.00	-	50.00	3.00	9.00	0.25	2
	00782172	2.00	6.00	1.80	50.00	10.00	18.00	1.00	2

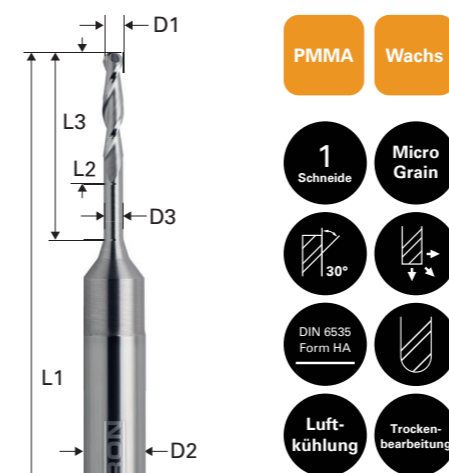

Fräser typ: Stirnradiusfräser, unbeschichtet

Merkmale: Sehr scharfe Schneiden, da nicht nachbehandelt
Indikationen: Alle fräsbaren Indikationen

PMMA/WACHS 3 mm Schaft

	Art.-Nr.	D1 (mm)	D2 (mm)	D3 (mm)	L1 (mm)	L2 (mm)	L3 (mm)	R (mm)	Schneiden
	00782102	2.00	3.00	1.80	57.00	8.00	17.00	1.00	1

PMMA/WACHS 6 mm Schaft

	Art.-Nr.	D1 (mm)	D2 (mm)	D3 (mm)	L1 (mm)	L2 (mm)	L3 (mm)	R (mm)	Schneiden
	00782192E	2.00	6.00	1.80	50.00	8.00	16.00	1.00	1