

**DATRON Dental-Fräswerkzeuge Versand national
Wir sind die schnellsten!**

Bestellen Sie täglich bis 14:30 Uhr und wir bringen alle verfügbaren Artikel noch am selben Tag auf den Versandweg. Expressbestellungen mit Auslieferung am darauffolgenden Werktag sind möglich.
Details zu unseren Zustelloptionen und Preisen erfahren Sie im persönlichen Gespräch mit unserer Hotline.

BESTELLEN SIE GLEICH UNTER:



In unserem Online-Shop: www.webshop.datron.de



Bestellung: tools@datron.de
Werkzeugberatung: cct@datron.de



Bestellhotline: +49 (0) 61 51 - 14 19 - 111
Werkzeugberatung/Competence Center Tools: +49 (0) 61 51 - 14 19 - 480

**DATRON
Dental-Fräswerkzeuge**
Kompatibel mit allen **Roland Frässystemen**

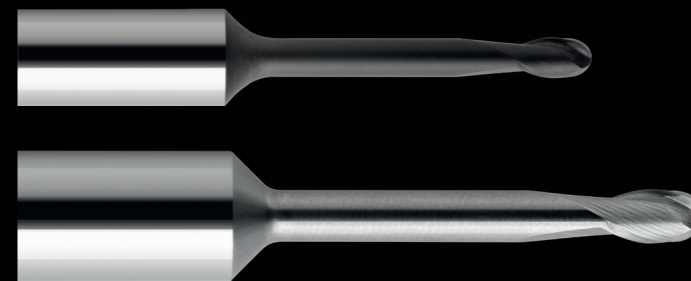

Mit Roland kompatiblen DATRON Dental-Fräsern sind Sie immer auf der sicheren Seite. Die DATRON Dental-Fräser sind u.a. mit einer Diamantbeschichtung veredelt und liefern Ihnen dadurch höhere Standzeiten zu günstigeren Maschinenstundensätzen. Beim Einsatz mit Ihrer Roland Dentalfräsmaschine erhalten Sie mit DATRON Dental-Fräsworkzeugen höchste Präzision und ästhetische Bearbeitungsergebnisse zu einem hervorragenden PreisLeistungsverhältnis.

Profitieren Sie von unseren innovativen Lösungen und nutzen Sie unser umfangreiches Angebot an DATRON Fräsworkzeugen.

Ihre Vorteile im Überblick:

- Hohe Standzeiten dank Diamantbeschichtung
- Höchste DATRON Qualität auf Ihrem Roland Frässystem
- Hervorragendes PreisLeistungsverhältnis und hohe Präzision bei der Bearbeitung von Zirkonoxid und PMMA/Wachs

DATRON Dental-Fräser

- | | |
|---|---|
| ■ Für alle gängigen Dentalfräsmaschinen und Materialien | ■ Staffelpreise für Fräsworkzeuge bei artikelreiner Bestellung |
| ■ Höchste Standzeiten und Qualität bei exzellentem Preis-Leistungs-Verhältnis | ■ 4% Skonto bei erteilter Bankeinzugsermächtigung
Bei Fragen zum Thema Bankeinzugsermächtigung wenden Sie sich bitte an rechnungswesen@datron.de |
| ■ Höchste Oberflächengüte der gefrästen Indikationen | ■ Deutschlandweite Lieferung werktags
i. d. R. innerhalb der nächsten 24 Std. ohne Aufpreis bei Bestellung bis 14:30Uhr |
| ■ Umfangreiches Sortiment und 100% Verfügbarkeit | ■ Weltweites Vertriebsnetz |
| ■ Anfertigung von Sonder- und Individualfräsern | |
| ■ Alle Fräser einzeln verfügbar | |

DATRON_Dentalfraesworkzeug_Roland_03032025_DE

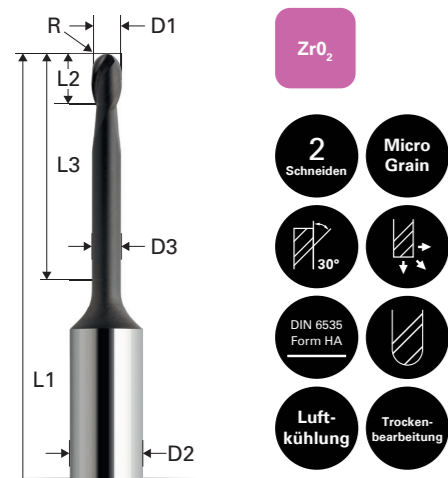

Fräsertyp: Stirnradiusfräser, 2-schneidig, beschichtet

Merkmale: Sehr hohe Standzeit dank Diamantbeschichtung
Indikationen: Kämpchen, Kronen (anatomisch, anatomisch reduziert), Brücken, Stege, individuelle Abutments, verschraubte Arbeiten, 3D

Zirkonoxid 4 mm Schaft, Long Neck

	Art.-Nr.	D1 (mm)	D2 (mm)	D3 (mm)	L1 (mm)	L2 (mm)	L3 (mm)	R (mm)	BS
	00783303	0.30	4.00	0.28	48.00	0.60	3.00	0.15	-
	00783306	0.60	4.00	0.55	48.00	2.50	10.00	0.30	Diamant
	00783310	1.00	4.00	0.95	48.00	4.00	18.00	0.50	Diamant
	00783320	2.00	4.00	1.95	48.00	4.50	20.00	1.00	Diamant
	00783325	2.50	4.00	2.40	48.00	5.00	22.00	1.25	Diamant

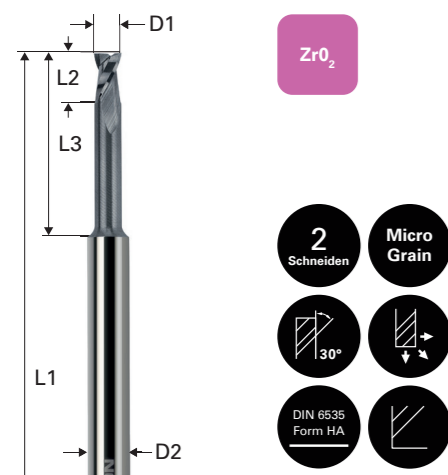

Fräsertyp: Schaftfräser, diamantbeschichtet

Merkmale: Sehr hohe Standzeiten dank Diamantbeschichtung
Indikationen: Kämpchen, Kronen (anatomisch, anatomisch reduziert), Brücken, Stege, individuelle Abutments, verschraubte Arbeiten, 3D

Zirkonoxid 3 mm Schaft

	Art.-Nr.	D1 (mm)	D2 (mm)	D3 (mm)	L1 (mm)	L2 (mm)	L3 (mm)	R (mm)	Schneiden
	0078101D	1.00	4.00	0.95	48.00	1.50	16.00	-	2
	0078102D	2.00	4.00	1.95	48.00	4.00	16.00	-	2

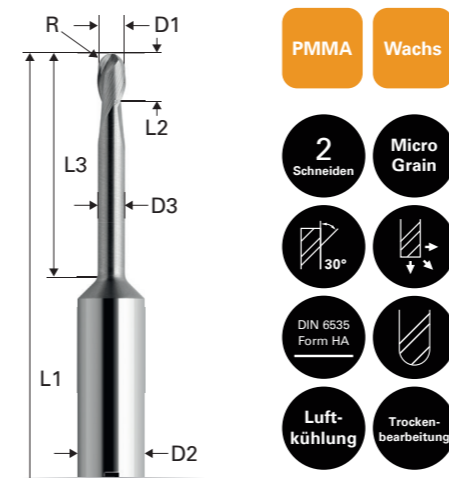

Fräsertyp: Stirnradiusfräser, unbeschichtet

Merkmale: Sehr scharfe Schneiden, da nicht nachbehandelt
Indikationen: Kämpchen, Kronen (anatomisch, anatomisch reduziert), Oberflächenbearbeitungen (Fissuren), Kurzzeitprovisorien, 3D

PMMA/WACHS 4 mm Schaft, Long Neck

	Art.-Nr.	D1 (mm)	D2 (mm)	D3 (mm)	L1 (mm)	L2 (mm)	L3 (mm)	R (mm)	Schneiden
	00784106	0.60	4.00	0.55	48.00	2.50	10.00	0.30	2
	00784110	1.00	4.00	0.95	48.00	4.00	18.00	0.50	2
	00784120	2.00	4.00	1.95	48.00	4.50	20.00	1.00	2
	00784125	2.50	4.00	2.40	48.00	5.00	22.00	1.25	2

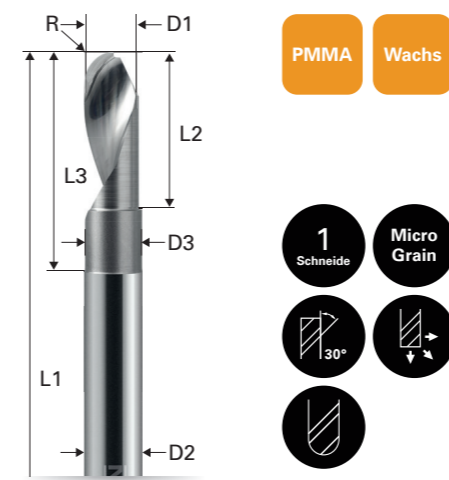

Fräsertyp: Stirnradiusfräser, unbeschichtet

Merkmale: Polierte, sehr scharfe Schneiden, gratfreie und saubere Bearbeitung ohne Verklebungen an der Schneidkante sowie im Spankanal
Indikationen: Kämpchen, Kronen (anatomisch, anatomisch reduziert), Oberflächenbearbeitungen (Fissuren), Kurzzeitprovisorien, 3D

PMMA/WACHS 4 mm Schaft, Long Neck

	Art.-Nr.	D1 (mm)	D2 (mm)	D3 (mm)	L1 (mm)	L2 (mm)	L3 (mm)	R (mm)	Schneiden
	00782936	1.00	4.00	0.95	48.00	4.00	15.00	0.50	1
	00782935	2.00	4.00	1.95	48.00	6.00	20.00	1.00	1